

Push-Button Buckle Covers

ART NOS. FS018C, FS019C, FS018D & FS019D

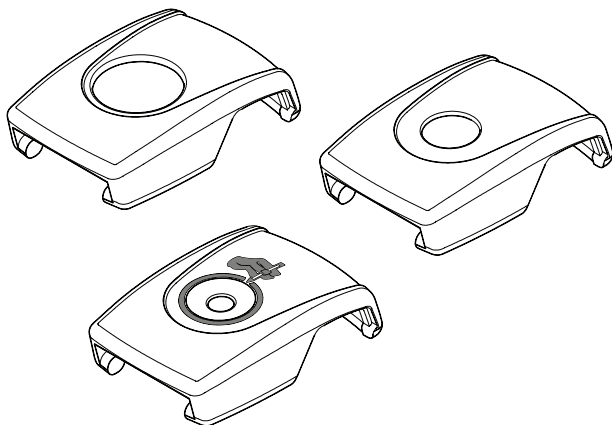

⚠ WARNING! Accidental release of this pelvic support belt can allow the user to slip down or fall from the wheelchair. If the user's movements or cognitive abilities could lead to accidental release, a caregiver must be present at all times during its use. Ensure that all caregivers know how to unfasten the product. Failure to do so may delay release in an emergency.

WARRANTY: This product carries a limited lifetime warranty against defects in workmanship and materials arising under normal use by the original consumer. Contact your supplier or Bodypoint for warranty claims.

For more information on Bodypoint products, and a list of distributors outside the USA, go to www.bodypoint.com

FS018C-1 & FS019C-1 SECURITY BUCKLE COVERS

⚠ WARNING! This product is intended to prevent unintentional release of a belt by the user. Improper use of this product could result in a user being trapped in the wheelchair in an emergency. A caregiver with a release tool should be present at all times during use of this product. Avoid the use of this product as a restraint unless a physician has weighed the risks and determined that it will increase the user's safety.

⚠ WARNING! Avoid using tools that may break off inside buckle. Periodically remove buckle cover to check for any obstructions.



MDSS GmbH
Schiffgraben 41
D-30175 Hannover
Germany



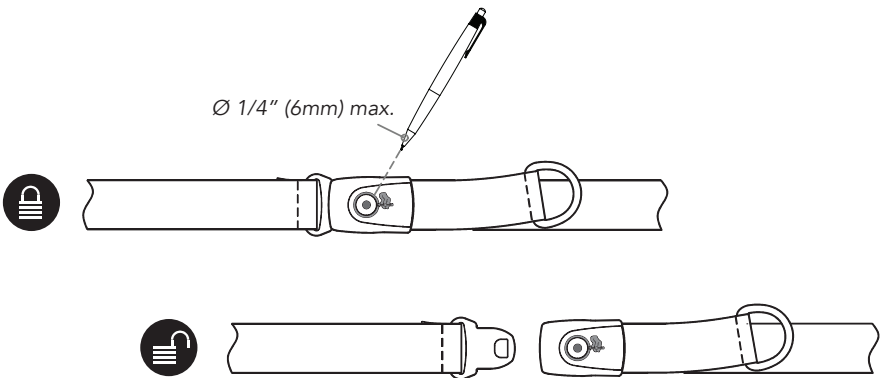
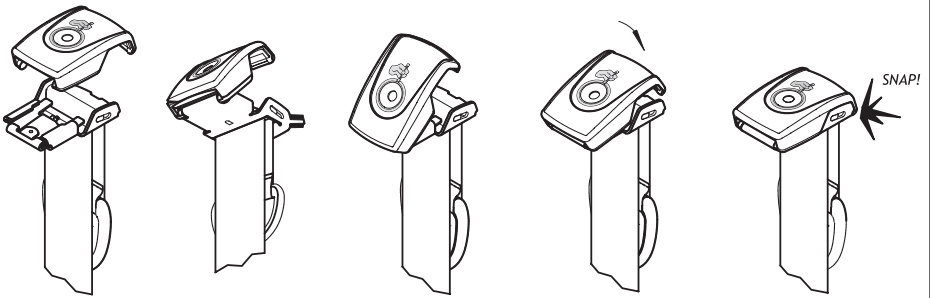
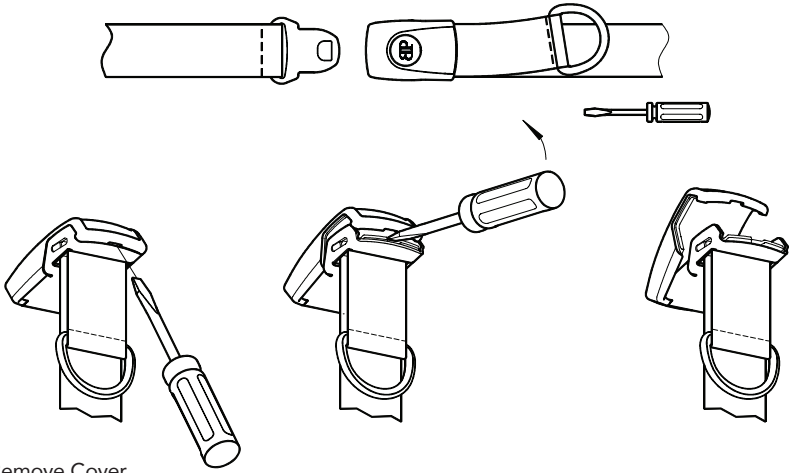

Fundas de los Broches de Botón de Empuje

ART NOS. FS018C, FS019C, FS018D & FS019D

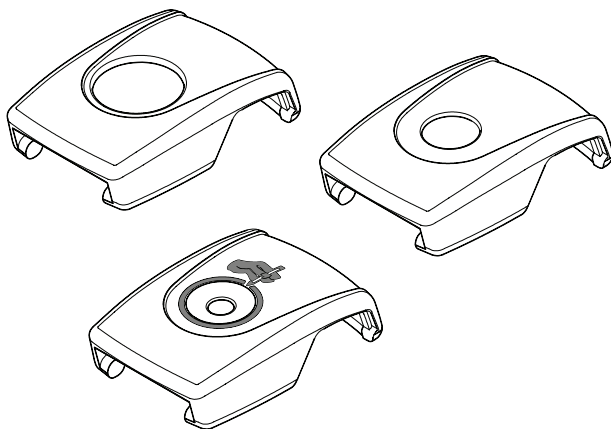

⚠ ¡ADVERTENCIA! La liberación accidental del cinturón de soporte pélvico podría permitir el deslizamiento o caída del paciente de la silla de ruedas. Si los movimientos o capacidades cognitivas del usuario pueden provocar una liberación accidental, deberá haber en todo momento un cuidador durante su uso. Asegúrese de que los cuidadores saben quitar el producto. De no saberlo podría producirse un retraso en la liberación en caso de emergencia.

GARANTÍA: Este producto tiene una garantía limitada para toda la vida contra defectos de mano de obra y materiales derivados de un uso normal por el paciente original. Póngase en contacto con su suministrador o con Bodypoint si desea realizar reclamaciones bajo garantía.

Si desea obtener más información sobre productos de Bodypoint y una lista de distribuidores fuera de EE.UU.,

visite la página www.bodypoint.com

FUNDAS DE BROCHES DE SEGURIDAD FS018C-1 Y FS019C-1

⚠ ¡ADVERTENCIA! Este producto está diseñado para impedir que el usuario suelte la correa de forma no intencional. El uso inapropiado de este producto podría dar como resultado que el usuario quedara atrapado en la silla de ruedas durante una emergencia. Cuando se usa este producto, debería estar presente siempre un asistente con una herramienta para liberación de la correa. Evite usar este producto como elemento de restricción, a menos que un doctor haya estimado los riesgos y haya determinado que va a aumentar la seguridad del usuario.

⚠ ¡ADVERTENCIA! Evite utilizar herramientas que se puedan romper dentro de la hebilla. Retire periódicamente la tapa de la hebilla para comprobar si existen obstrucciones.

Bodypoint®

EC REP

MDSS GmbH
Schiffgraben 41
D-30175 Hannover
Germany

CE

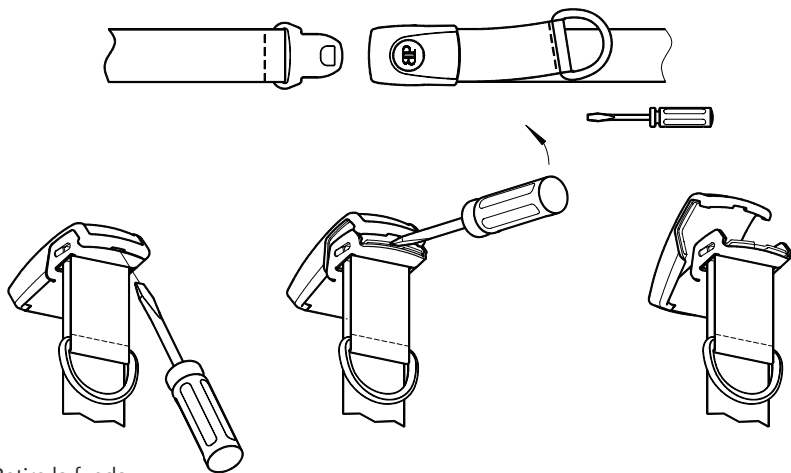

Retire la funda.

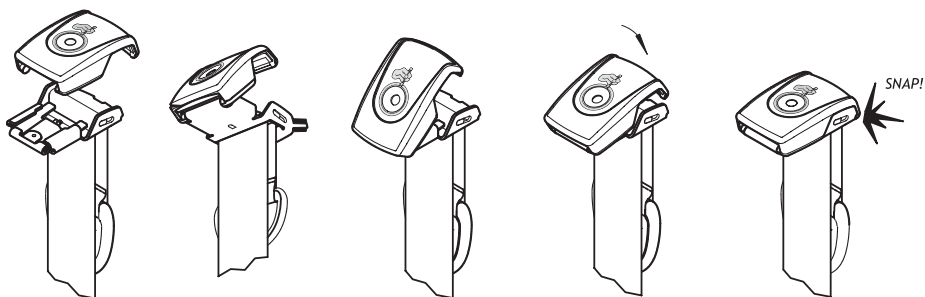

Ponga una nueva funda.

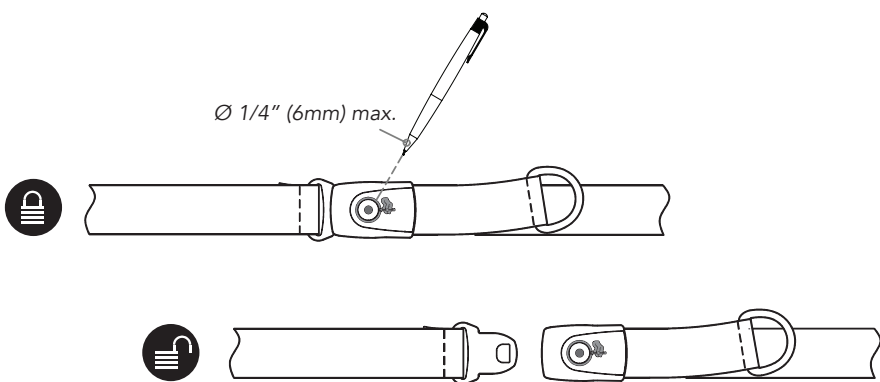

Protèges-boucle à Bouton Poussoir

ART NOS. FS018C, FS019C, FS018D & FS019D

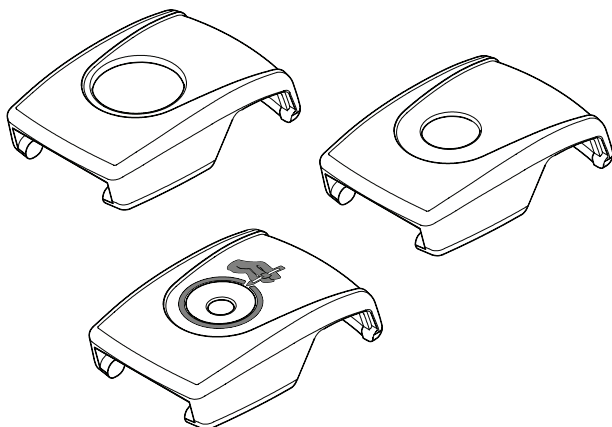

⚠ ATTENTION ! L'ouverture accidentelle de la ceinture de soutien pelvien comporte un risque pour l'utilisateur qui peut glisser et tomber du fauteuil roulant. Si les mouvements ou l'aptitude mentale de l'utilisateur impliquent un risque d'ouverture accidentelle du baudrier, un soignant devra toujours être présent lors de l'utilisation. S'assurer que tout le personnel soignant sait comment détacher le produit. Dans le cas contraire, cela pourrait occasionner une perte de temps en cas d'urgence.

GARANTIE : Ce produit est couvert par une garantie à vie limitée contre les défauts d'exécution et de matériaux survenant dans le cadre d'une utilisation normale par le consommateur d'origine. Contacter le fournisseur ou Bodypoint pour faire valoir la garantie.

Pour plus d'informations sur les produits Bodypoint, ou consulter la liste des

distributeurs en dehors des États-Unis, rendez-vous sur www.bodypoint.com

PROTÈGES-BOUCLE DE SÉCURITÉ FS018C-1 & FS019C-1

⚠ ATTENTION ! Ce produit est conçu pour empêcher l'ouverture accidentelle d'une ceinture par l'utilisateur. Une mauvaise utilisation de ce produit risque d'immobiliser l'utilisateur dans le fauteuil roulant en cas d'urgence. Un soignant équipé d'un outil d'ouverture doit être présent en permanence lorsque ce produit est utilisé. Ne pas utiliser ce produit en tant que dispositif de retenue sans l'assentiment d'un médecin qui aura évalué les risques et conclu que cela augmenterait la sécurité de l'utilisateur.

⚠ ATTENTION ! Ne pas utiliser d'outils pouvant se casser dans la boucle. Retirer périodiquement le protège boucle afin de s'assurer qu'il n'est pas obstrué.

 **Bodypoint®**

EC REP

MDSS GmbH
Schiffgraben 41
D-30175 Hannover
Germany 

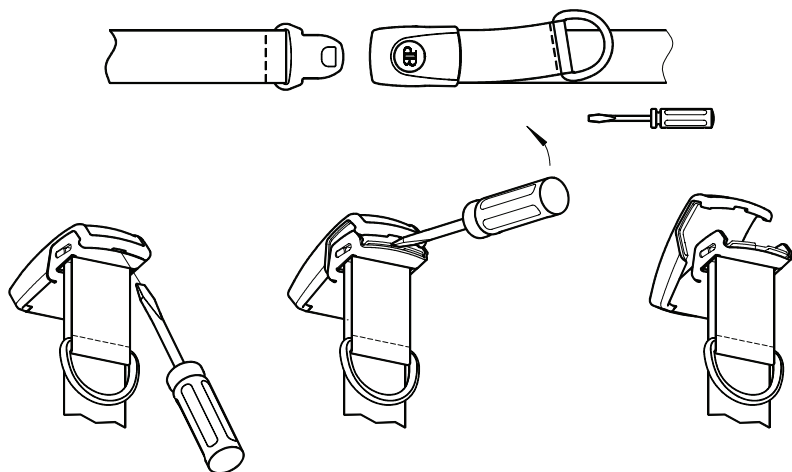

Retirer le protège-boucle.

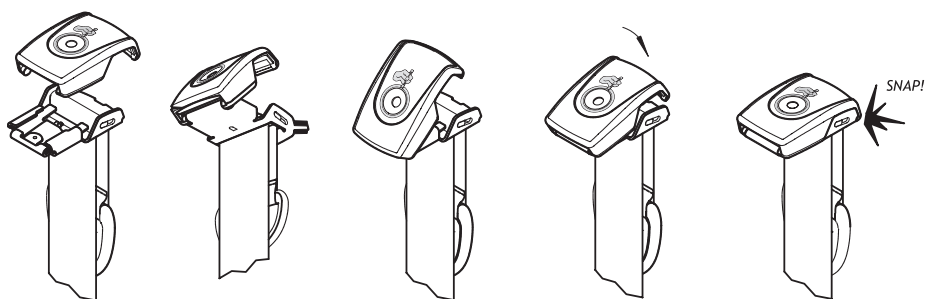

Assembler le nouveau protège-boucle.

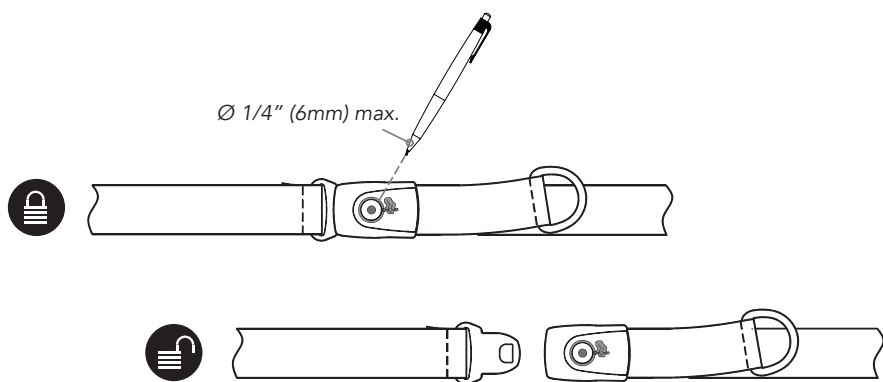

Lock för Tryckspännen

ART NOS. FS018C, FS019C, FS018D & FS019D

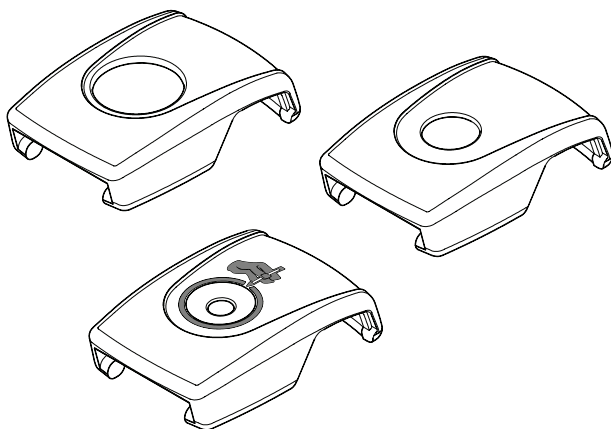

⚠ VARNING! Om höftbältet frigörs av misstag kan användaren glida ner och falla ur rullstolen. Om användarens rörelser eller kognitiva förmåga kan leda till oavsiktlig frigörning, måste en vårdare alltid vara närvarande när det används. Kontrollera att all vårdpersonal känner till hur bältet öppnas. Det kan ha betydelse i en nödsituation.

GARANTI: Produkten har en livstidsgaranti mot brister i tillverkning och material som kan uppstå vid normal användning av den ursprungliga användaren. Kontakta din leverantör eller Bodypoint i garantiärenden.

SKROTNING/KASSATION: Produkten lämnas till kommunal avfallshantering.

För mer information om Bodypoints produkter kontakta leverantören. Information finns även på www.bodypoint.com.

com som också innehåller en lista med distributörer utanför USA.

FS918C & FS019C SÄKERHETSLOCK 6 MM HÅL

⚠ VARNING! Denna produkt är avsedd att förhindra att ett bälte läses upp oavsiktligt av användaren. Felaktig användning av denna produkt kan leda till att användaren fastnar i rullstolen i ett nödläge. En vårdare med ett upplåsningsverktyg skall alltid vara närvarande vid användning av denna produkt. Undvik att använda denna produkt för fastspänning om inte en läkare har bedömt riskerna och konstaterat att detta ökar användarens säkerhet.

⚠ VARNING! Använd inte verktyg som kan brytas sönder inuti spännet. Tag av spännets lock med jämna mellanrum för att se om något hindrande föremål finns.



MDSS GmbH
Schiffgraben 41
D-30175 Hannover
Germany



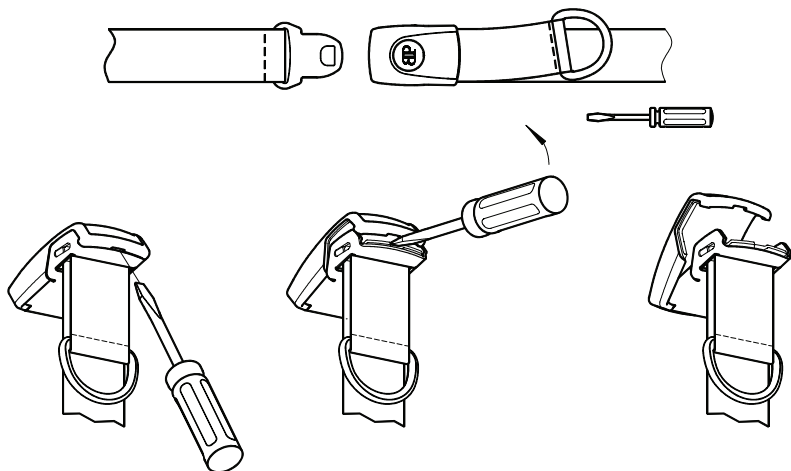

Tag bort lock

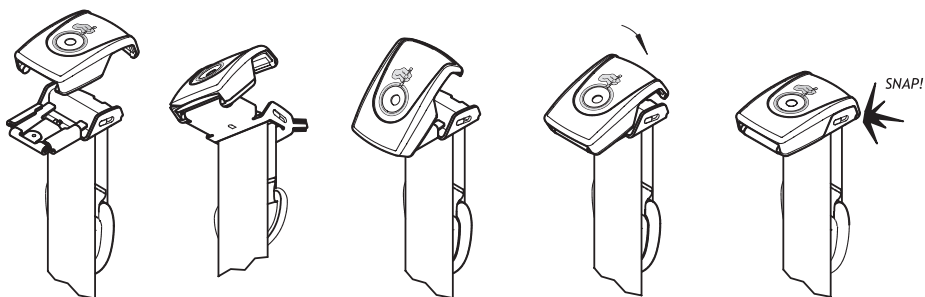

Montera nytt lock

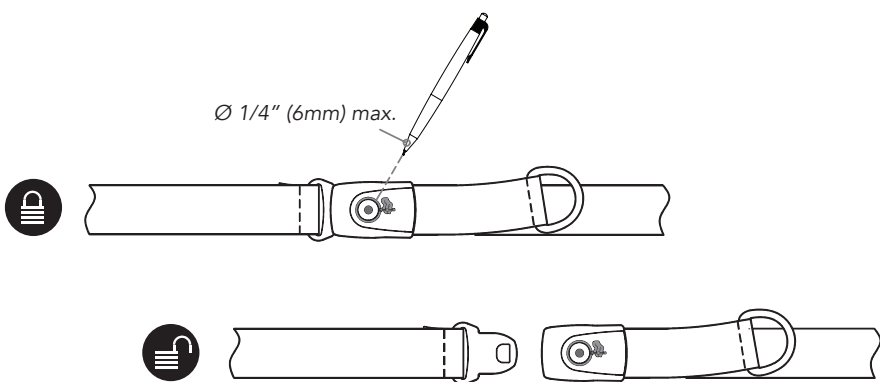

Painikkeiden Pidinkuoret

ART NOS. FS018C, FS019C, FS018D & FS019D

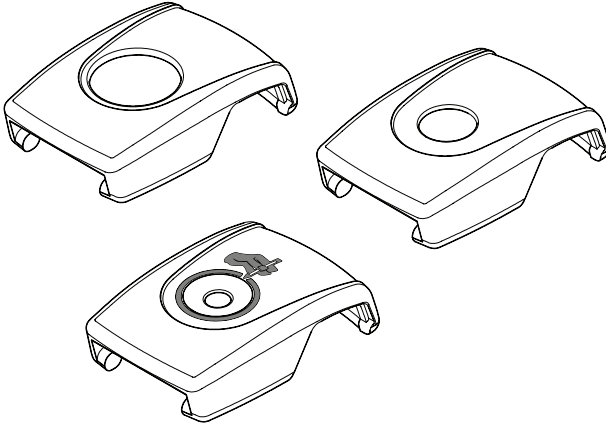

⚠ VAROITUS! Tämän lantiovyön vahingossa avaaminen voi päästää käyttäjän liukumaan alas tai putoamaan pyörätuolista. Jos käyttäjän liikkeet tai havaintokyvyt voivat johtaa vyön aukaisemiseen vahingossa, käyttäjän avustajan tulee olla aina paikalla sen käytön aikana. Varmista, että kaikki käyttäjän avustajat tietävät miten tuote aukaistaan. Mikäli näin ei tehdä, avaaminen voi hätätilanteessa viivästyä.

TAKUU: Tällä tuotteella on rajoitettu elinikäinen takuu, joka koskee valmistus- ja materiaalivirheitä normaalissa, alkuperäisen ostajan käytössä. Käännä jälleenmyyjäsi tai Bodypoint:in puoleen takuuvaatimusasioissa.

Halutessasi lisätietoja tästä ja muista Bodypoint-tuotteista sekä Yhdysval-

tojen ulkopuolisista jälleenmyyjistä, vieraile sivulla www.bodypoint.com.

FS018C-1 JA FS019C-1-TURVALLISUUS-PIDINKUORET

⚠ VAROITUS! Tämä tuote on tarkoitettu estämään käyttäjää avaamasta vyötä vahingossa. Mikäli tuotetta käytetään väärin, voi käyttäjä hätätapauksessa jäädä tuoliin vangiksi. Tuotetta käytettäessä tulisi paikalla aina olla hoitaja, jolla on tarvittavat välineet vyön avaamiseksi. Vältä tuotteen käyttöä potilaan sitomiseen, ellei lääkäri ole harkinnut vaaratekijöitä ja todennut, että käyttö lisää käyttäjän turvallisuutta.

⚠ VAROITUS! Älä käytä välineitä, jotka saattavat katketa soljen sisällä. Poista soljen suojus ajoittain ja tarkista mahdolliset esteet.

 **Bodypoint®**

EC REP

MDSS GmbH
Schiffgraben 41
D-30175 Hannover
Germany

CE

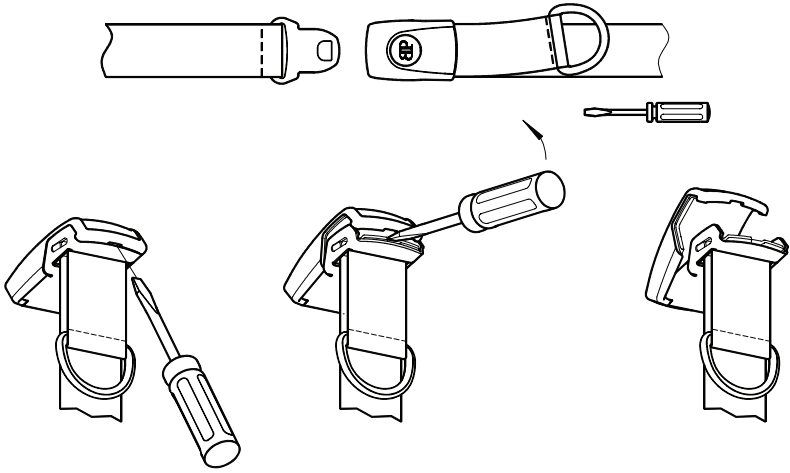

Poista kuori

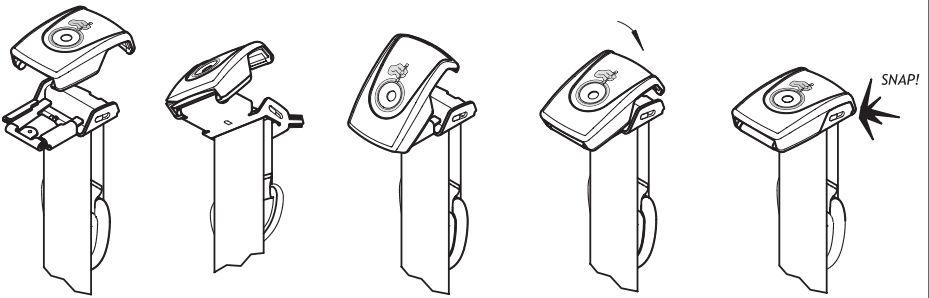

Asenna uusi kuori

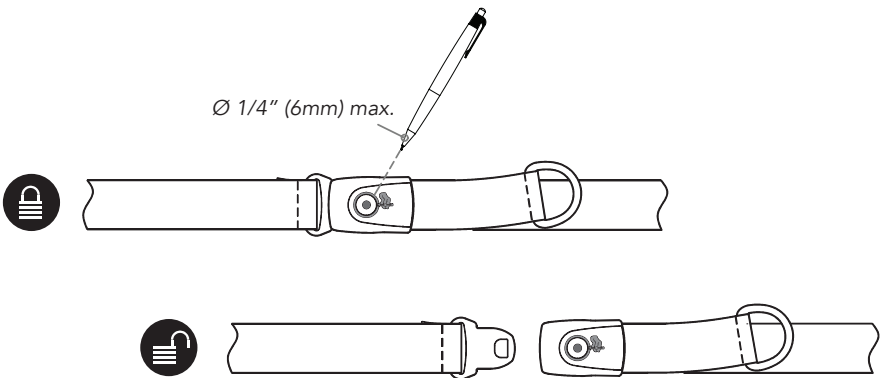

Abdeckungen für Schnallen mit Druckknopf

ART NOS. FS018C, FS019C, FS018D & FS019D

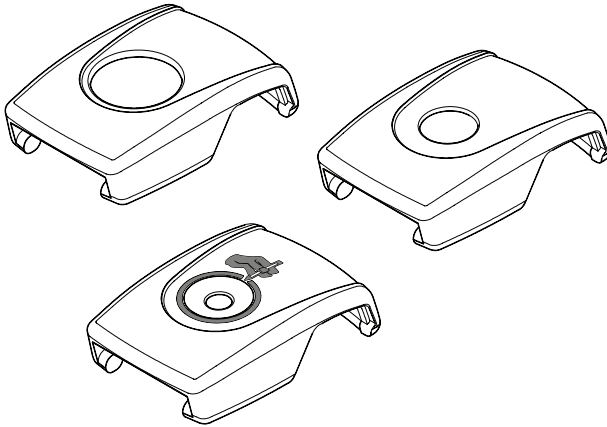

⚠ ACHTUNG! Ein unbeabsichtigtes Öffnen des Becken-Haltegurts kann dazu führen, dass der Benutzer aus dem Rollstuhl herausrutscht oder herausfällt. Besteht die Möglichkeit, dass durch die Bewegungen des Benutzers oder kognitive Fähigkeiten der Gurt versehentlich gelöst werden könnte, muss eine Pflegekraft während der gesamten Verwendung anwesend sein. Stellen Sie sicher, dass sämtliche Pflegekräfte wissen, wie die Vorrichtung gelöst werden kann. Andernfalls kann es bei Notfällen zu Verzögerungen kommen.

GARANTIE: Für dieses Produkt besteht eine eingeschränkte Gewährleistung auf Fehler in Material und Verarbeitung, die bei bestimmungsgemäßem Gebrauch durch den ursprünglichen Kunden entstehen. Wenden Sie sich im Garantiefall an den Lieferant oder Bodypoint.

Weitere Informationen über Bodypoint Produkte und eine Liste der Vertreter

außerhalb der USA befinden sich auf der Webseite www.bodypoint.com.

FS018C-1 & FS019C-1 ABDECKUNGEN FÜR SICHERHEITSSCHNALLEN

⚠ ACHTUNG! Dieses Produkt ist dafür vorgesehen, unabsichtliches Öffnen des Gurtes durch den Patienten zu verhindern. Wenn das Produkt nicht sachgemäß verwendet wird, kann der Patient in einem Notfall möglicherweise nicht aus dem Rollstuhl befreit werden. Beim Einsatz des Produkts sollte stets eine Pflegeperson mit einem Werkzeug zum Öffnen des Gurtes anwesend sein. Verwenden Sie das Produkt nicht zur Fixierung, es sei denn, ein Arzt hat nach Abwägung der Risiken festgestellt, dass dies die Sicherheit des Patienten erhöht.

⚠ ACHTUNG! Keine Werkzeuge verwenden, die in der Schnalle abbrechen könnten. Regelmäßig die Schnallenabdeckung abnehmen, um auf Blockierungen zu überprüfen.

 **Bodypoint®**

EC REP

MDSS GmbH
Schiffgraben 41
D-30175 Hannover
Germany

CE

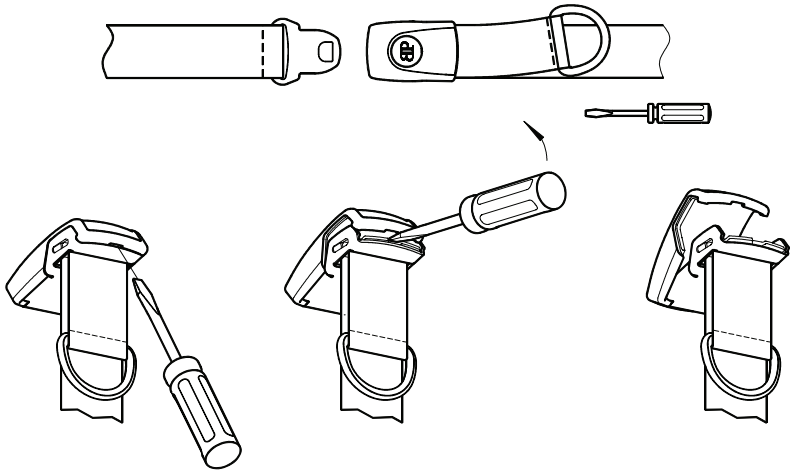

Abdeckung entfernen.

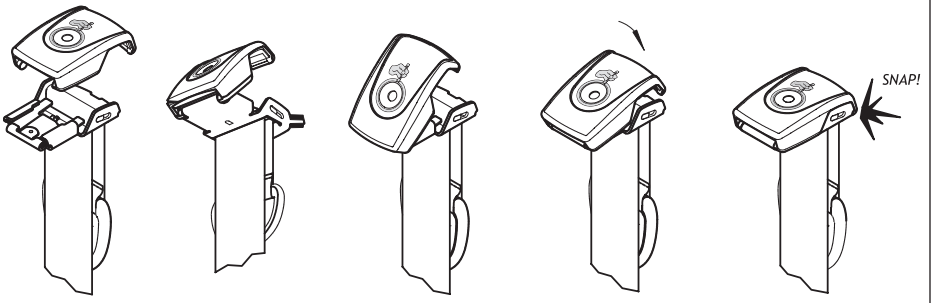

Neue Abdeckung zusammensetzen.

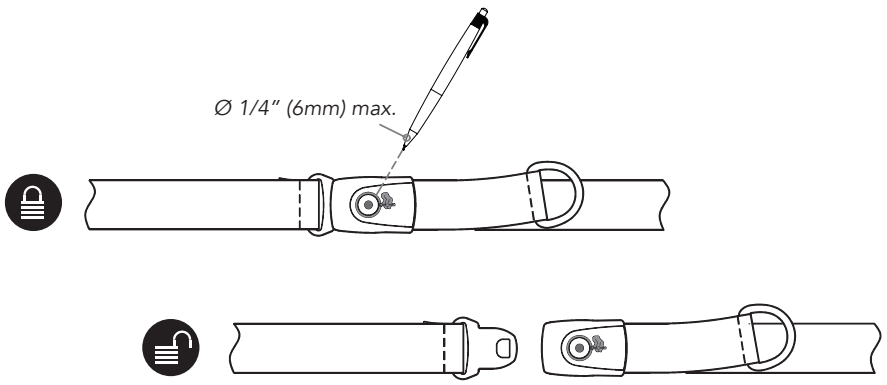

Ø 1/4" (6mm) max.



Coperchi Delle Fibbie a Pulsante

ART NOS. FS018C, FS019C, FS018D & FS019D

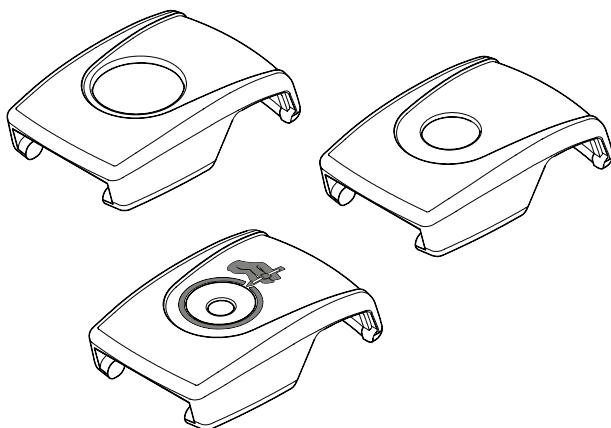

⚠ AVVERTENZA! Lo sgancio accidentale di questa cintura pelvica può far scivolare l'utente verso il basso o farlo cadere dalla carrozzina. Se i movimenti o le abilità cognitive dell'utente possono portare ad un'apertura accidentale, durante l'uso deve essere sempre presente un assistente. Verificare che tutti gli assistenti sappiano come slacciare il prodotto, per non ritardarne lo sgancio in caso di emergenza.

GARANZIA: Il prodotto è coperto da una garanzia a vita limitata contro eventuali difetti dei materiali e di fabbricazione che sorgano durante il normale impiego da parte del consumatore originale. Per le richieste in garanzia, contattare il proprio fornitore o Bodypoint, Inc.

Per maggiori informazioni su questo o su altri prodotti BodyPoint, e per un elenco di distributori al di fuori degli USA, visitare il sito www.bodypoint.com.

COPERCHI DELLE FIBBIE DI SICUREZZA FS018C-1 E FS019C-1

⚠ AVVERTENZA! Questo prodotto è stato studiato per prevenire lo sgancio involontario di una cintura da parte dell'utilizzatore. Un uso improprio del prodotto potrebbe comportare l'intrappolamento dell'utilizzatore sulla sedia a rotelle in una situazione di emergenza. Un assistente munito di uno strumento per lo sgancio deve essere sempre presente durante l'utilizzo del prodotto. Evitare di utilizzare questo prodotto come dispositivo di ritenuta a meno che un medico abbia valutato i rischi e determinato che ciò può aumentare la sicurezza dell'utilizzatore.

⚠ AVVERTENZA! Evitare l'uso di strumenti che possono spezzarsi nella fibbia. Rimuovere periodicamente il coperchio della fibbia verificando che non siano presenti ostruzioni.



MDSS GmbH
Schiffgraben 41
D-30175 Hannover
Germany



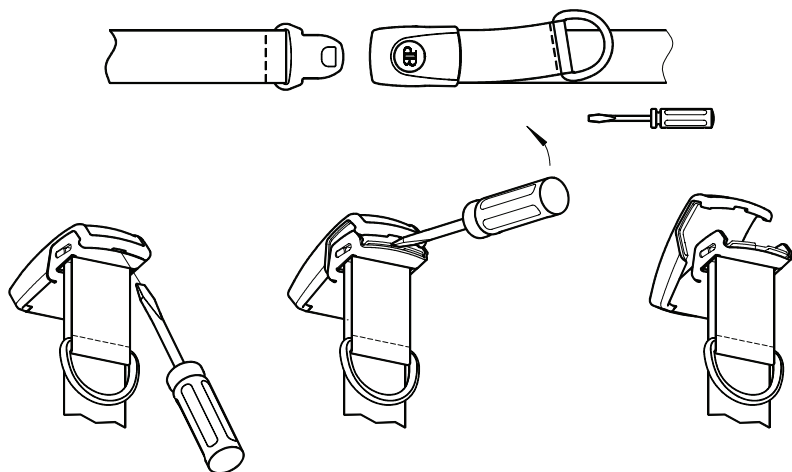

Rimuovere il coperchio.

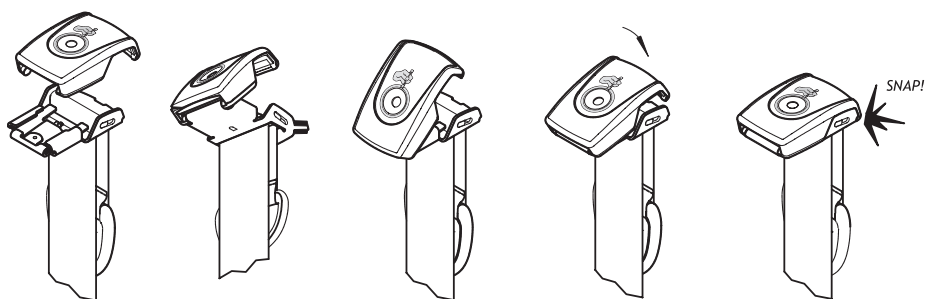

Montare il nuovo coperchio.

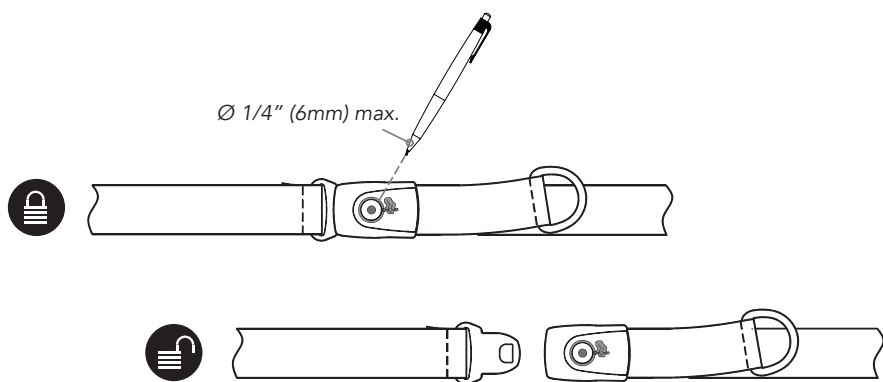

Tampas dos Botões de Pressão da Fivela

ART NOS. FS018C, FS019C, FS018D & FS019D

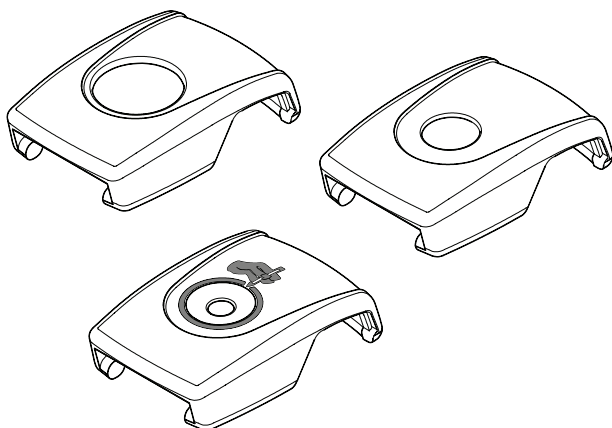

⚠ **AVISO!** A libertação acidental deste cinto de suporte pélvico pode deixar o utilizador escorregar ou cair da cadeira de rodas. Se os movimentos do utilizador ou capacidades cognitivas puderem levar a libertação acidental, tem de estar sempre presente um acompanhante durante a utilização. Assegure-se de que os acompanhantes sabem como desapertar o produto. Caso não o saibam, pode atrasar a libertação numa emergência.

GARANTIA: Este produto engloba uma garantia vitalícia limitada contra defeitos de fabrico e materiais sob utilização normal pelo comprador original. Contacte o fornecedor ou a Bodypoint, Inc. para reclamações da garantia.

Para mais informações sobre produtos Bodypoint e uma lista de distribuidores fora dos EUA, consultar www.bodypoint.com.

FS018C-1 E FS019C-1 TAMPAS DE SEGURANÇA DA FIVELA

⚠ **AVISO!** Este produto destina-se a evitar a libertação acidental de um cinto pelo utilizador. A utilização indevida deste produto pode causar que o utilizador fique preso na cadeira de rodas em caso de emergência. Durante a utilização deste produto, tem de estar sempre presente um acompanhante com uma ferramenta de libertação. Evite a utilização deste produto como imobilização, excepto se o médico tiver avaliado os riscos e determinado que vai aumentar a segurança do utilizador.

⚠ **AVISO!** Evite utilizar ferramentas que possam partir dentro da fivela. Remova a tampa da fivela periodicamente para verificar se existem obstruções.



MDSS GmbH
Schiffgraben 41
D-30175 Hannover
Germany



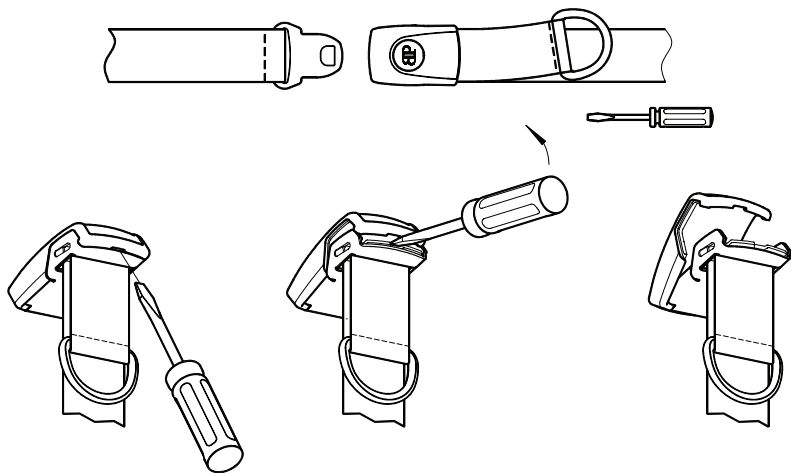

Retire a tampa.

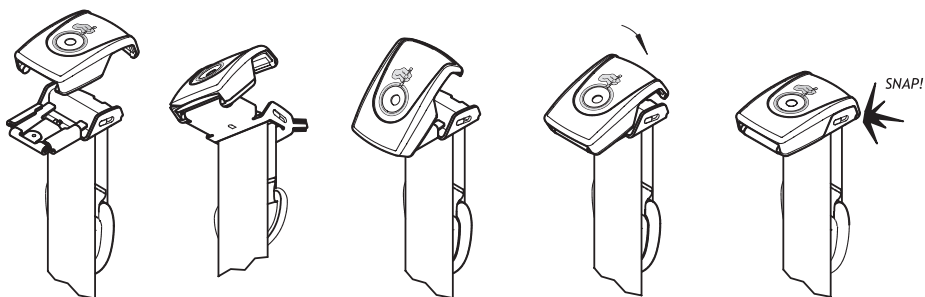

Monte a nova tampa.

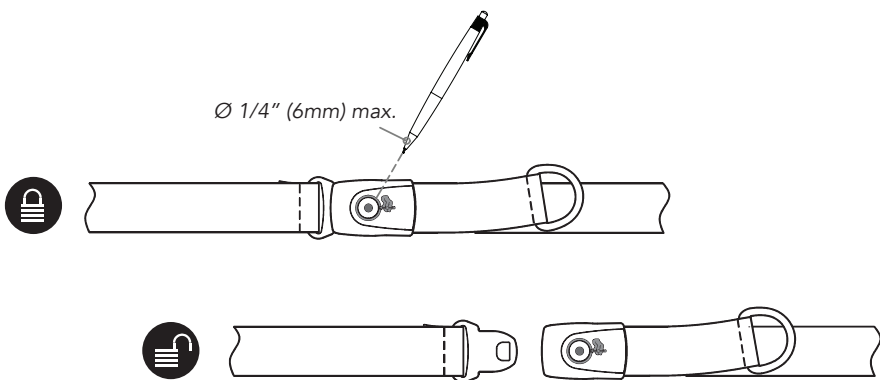

Deksler for Trykknappspenner

ART NOS. FS018C, FS019C, FS018D & FS019D

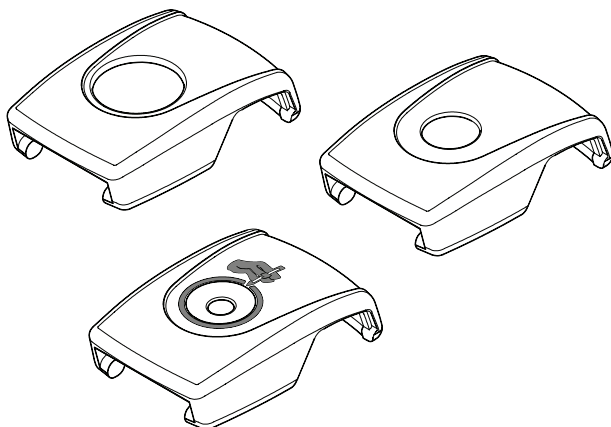

⚠ ADVARSEL! Dersom hoftebeltet løsner ved et uhell kan brukeren risikere å gli ned eller falle ut av rullestolen. Hvis brukeren er hemmet i bevegelsesmønstret eller har slike kognitive evner at det innebærer en risiko for at beltet løsner skal det alltid være en omsorgsperson tilstede når beltet brukes. Sørg for at alle omsorgspersoner vet hvordan produktet skal tas av. Dersom dette ikke er tilfelle kan utløsning av beltet forsinkes i en nødsituasjon.

GARANTI: Dette produktet er dekket av en begrenset livstidsgaranti mot feil i utførelse og materialer som måtte oppstå ved vanlig bruk av den opprinnelige forbruker. Ta kontakt med leverandøren eller Bodypoint, Inc. hvis du har krav som du mener skal dekkes under garantien.

Se www.bodypoint.com for ytterligere informasjon om andre produkter

fra Bodypoint, samt en oversikt over forhandlere utenfor USA.

SIKKERHETSPENNEDEKSLENE FS018C-1 OG FS019C-1

⚠ ADVARSEL! Dette produktet er beregnet på å hindre at selen løsnes uten at brukeren hadde tenkt å gjøre det. Feilbruk av dette produktet kan føre til at brukeren blir sittende fast i rullestolen i en nødsituasjon. En omsorgsyter med et utløsningsverktøy skal til alle tider være tilstede. Unngå å bruke dette produktet for å sikre brukeren unntatt hvis lege etter å ha vurdert risikoen avgjør at bruken øker brukerens sikkerhet.

⚠ ADVARSEL! Ikke bruk verktøy som kan knekke inne i spennen. Spennedekslene må periodevis tas av for å kontrollere om det har oppstått hindringer i spennen.



MDSS GmbH
Schiffgraben 41
D-30175 Hannover
Germany



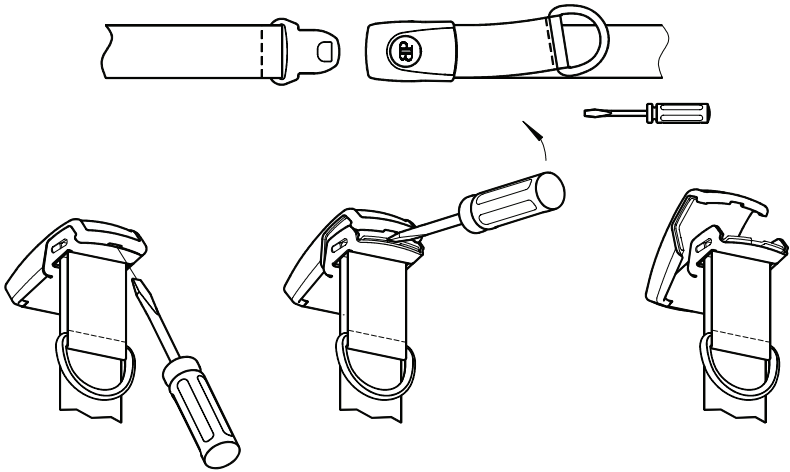

Fjern dekselet.

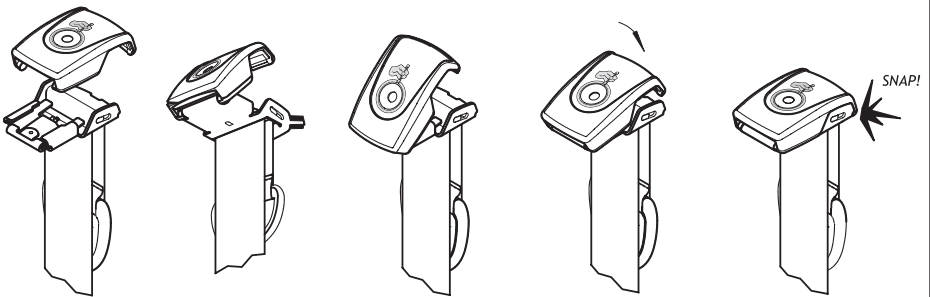

Monter nytt deksel.

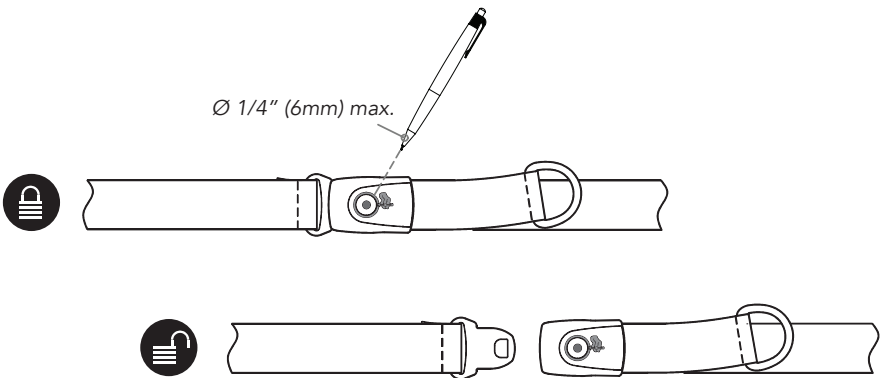

Dæksel til Trykknapspænder

ART NOS. FS018C, FS019C, FS018D & FS019D

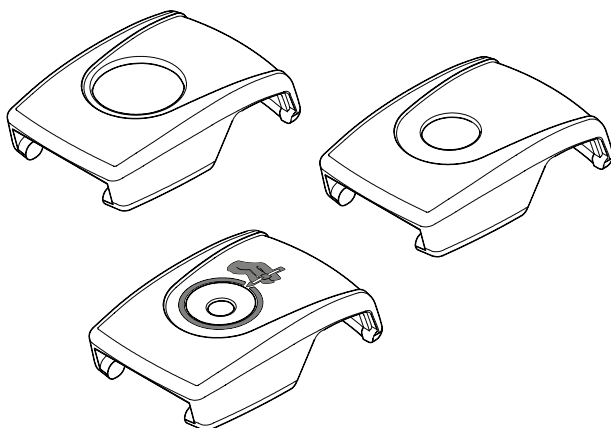

⚠ ADVARSEL! Utilsigtet frigørelse af bækkensupportbæltet kan forårsage, at brugeren glider ned eller falder ud af kørestolen. Hvis brugerens bevægelser eller kognitive evner kan medføre utilsigtet frigørelse, skal der være en plejeassistent til stede under hele perioden, hvor det anvendes. Sørg for, at plejeassistenten forstår at løsne produktet. Hvis ikke, kan dette forårsage forsinket frigørelse i en nødsituation.

GARANTI: Med dette produkt følger en begrænset livstidsgaranti mod defekter på fabrikation og materialer, der opstår under normal brug af den oprindelige køber. Kontakt Deres Bodypoint-forhandler ved garantisager.

Der kan indhentes yderligere oplysninger om Bodypoint-produkter, samt en liste over distributører udenfor USA, på www.bodypoint.com.

FS018C-1 & FS019C-1 SIKKERHEDS-DÆKSEL TIL SPÆNDER

⚠ ADVARSEL! Dette produkt skal forhindre brugeren i at komme til at løsne remmen utilsigtet. Bliver produktet anvendt forkert, kan det medføre, at brugeren fastlåses i kørestolen i en nødsituation. Der skal altid være en plejer med et frigøringsværktøj til stede, mens dette produkt er i brug. Dette produkt må ikke anvendes som en fastholdelsesmekanisme, medmindre en læge har afvejet diverse risici og afgjort, at brugerens sikkerhed dermed øges.

⚠ ADVARSEL! Undgå brugen af værktøj, der kan knække inde i spændet. Fjern sikkerhedsdækslet regelmæssigt for at se efter for eventuelle obstruktioner.



MDSS GmbH
Schiffgraben 41
D-30175 Hannover
Germany



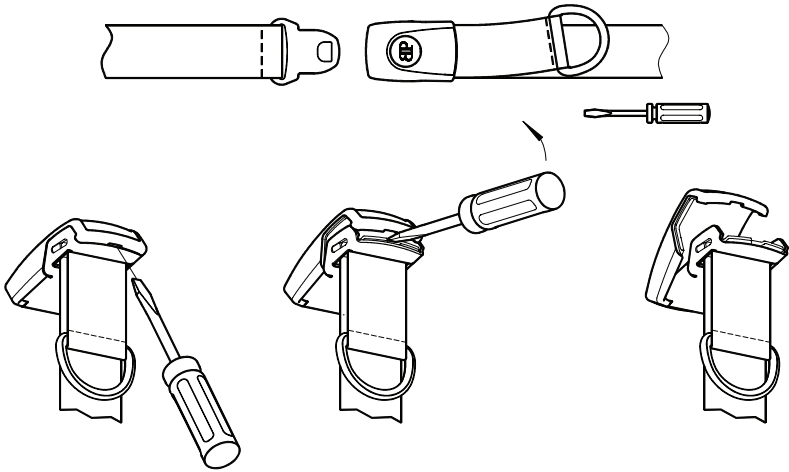

Fjern dækslet.

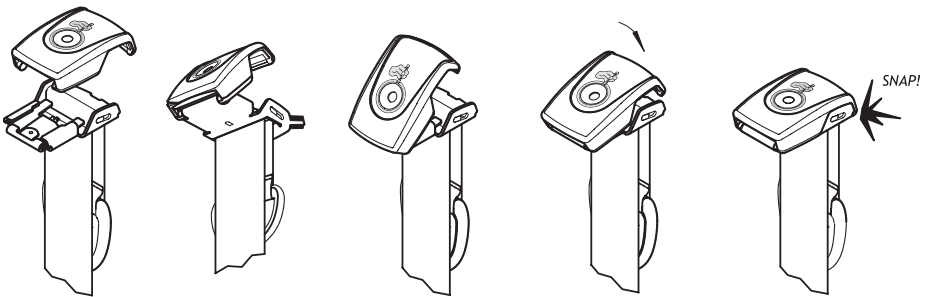

Sæt nyt dæksel på.

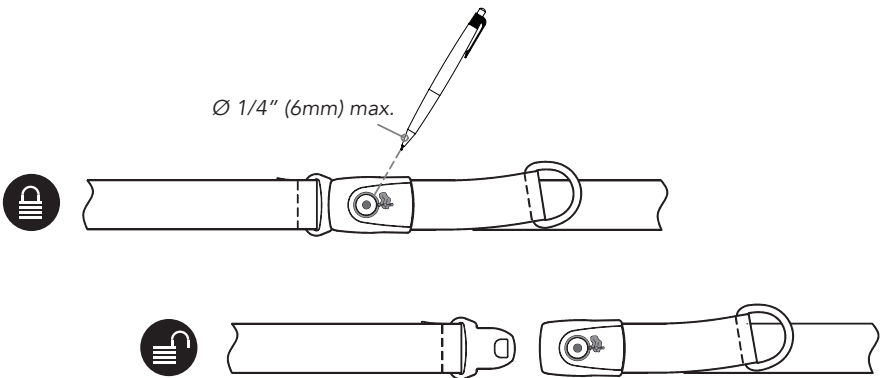

Gespafsluiting met Druknop

ART NOS. FS018C, FS019C, FS018D & FS019D

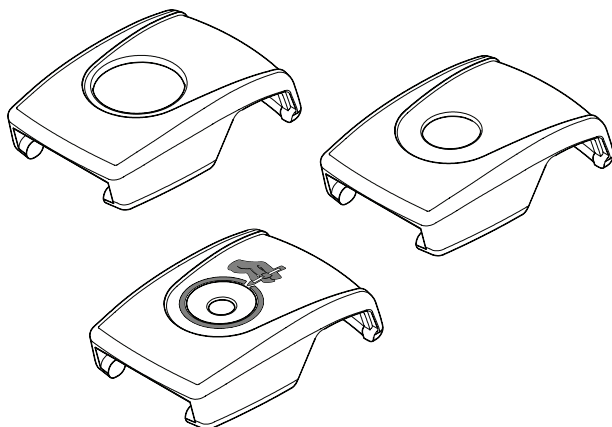

⚠ WAARSCHUWING! In geval van spontane loslating van de bekkengordel kan de gebruiker naar beneden glijden of uit de rolstoel vallen. Als de bewegingen of cognitieve vaardigheden van de gebruiker mogelijk kunnen leiden tot het spontaan losschieten van de gordel, dient er te allen tijde tijdens gebruik van de rolstoel voorzien van heupgordel een verzorger aanwezig te zijn. Zorg ervoor dat iedere verzorger bekend is met het losmaken van de gordel. Indien dit niet het geval is, kan dit zorgen voor een vertraging tijdens een noodgeval.

GARANTIE: Voor dit product geldt een beperkte levenslange garantie tegen materiaal- en fabrieksfouten die optreden bij normaal gebruik bij de originele gebruiker. Neem contact op met uw leverancier of met Bodypoint voor garantieclaims.

Kijk voor meer informatie over Bodypointproducten en voor een overzicht

van verkooppunten buiten de VS op www.bodypoint.com

VEILIGHEIDSAFSLUITINGEN VOOR GESPEN FS018C-1 EN FS019C-1

⚠ WAARSCHUWING! Dit product is bedoeld om te voorkomen dat een riem per ongeluk losraakt. Onjuist gebruik van dit product kan ertoe leiden dat de gebruiker in geval van nood in de rolstoel beklemd raakt. Wanneer dit product wordt gebruikt, moet altijd een zorgverlener met een bevrijdingsgereedschap in de buurt zijn. Gebruik dit product niet als vrijheidsbeperkend middel, tenzij een arts de risico's goed heeft overwogen en heeft bepaald dat het de veiligheid van de gebruiker ten goede komt.

⚠ WAARSCHUWING! Vermijd het gebruik van instrumenten die in de gesp kunnen afbreken. Verwijder de afdekking van de gesp regelmatig om op obstructies te controleren.

 **Bodypoint®**

EC REP

MDSS GmbH
Schiffgraben 41
D-30175 Hannover
Germany

CE

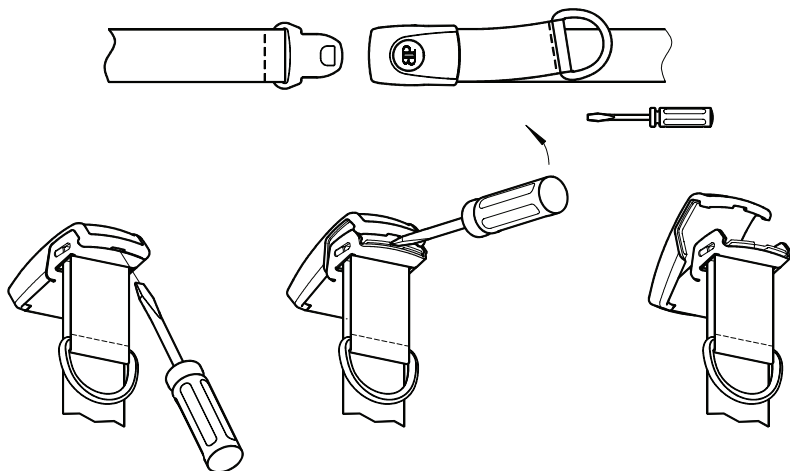

Verwijder de afsluiting.

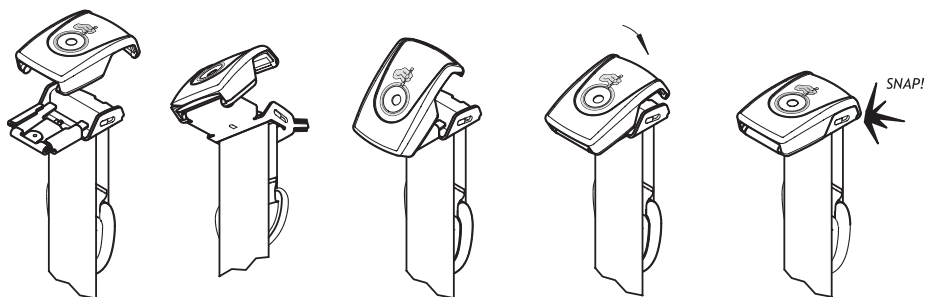

Monteer de nieuwe afsluiting.

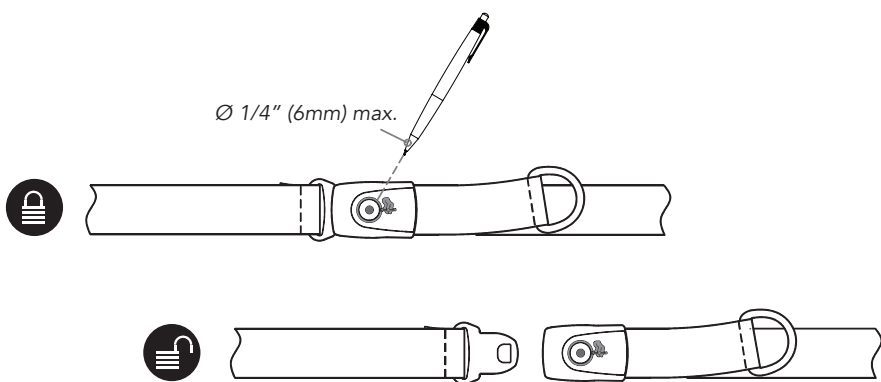

Kryty PřezeK s Tlačítkem

ART NOS. FS018C, FS019C, FS018D & FS019D

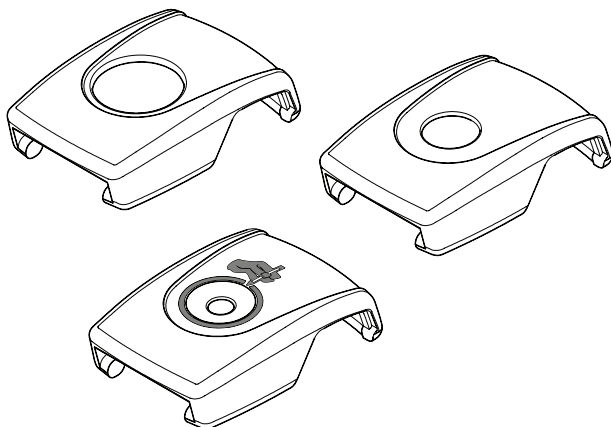

⚠ VAROVÁNÍ! Náhodné uvolnění tohoto výrobku může způsobit sesunutí nebo pád uživatele z kolečkového křesla. Pokud by pohyby nebo kognitivní schopnosti uživatele mohly vést k náhodnému uvolnění, musí být při používání vždy přítomen pečovatel. Ujistěte se, že všichni pečovatelé vědí, jak produkt rozepnout. Pokud by to nevěděli, mohlo by dojít ke zpoždění při uvolňování pacienta v nouzové situaci.

ZÁRUKA: Na tento výrobek se vztahuje omezená celoživotní záruka na vady zpracování a materiálu, které se vyskytnou při běžném používání původním spotřebitelem. V případě reklamace se obraťte na dodavatele nebo společnost Bodypoint.

Další informace o výrobcích společnosti Bodypoint a seznam distributorů

mimo USA najdete na stránkách www.bodypoint.com.

BEZPEČNOSTNÍ KRYTY PŘEZEK FS018C-1 & FS019C-1

⚠ VAROVÁNÍ! Tento výrobek je určen k předcházení neúmyslného rozeptnutí pásu uživatelem. Nesprávné použití tohoto výrobku může vést k tomu, že bude uživatel v nouzové situaci uvězněn v kolečkovém křesle. Při používání tohoto produktu musí být vždy přítomen pečovatel s uvolňovacím nástrojem. Tento produkt nepoužívejte jako omezovací prostředek, ledaže lékař zvážil veškerá rizika a určil, že to zvýší bezpečnost uživatele.

⚠ VAROVÁNÍ! Nepoužívejte nástroje, který by se mohly uvnitř přezky odlomit. Kryt přezky pravidelně sundávejte a kontrolujte, zda pod ním nejsou nečistoty nebo překážky.



MDSS GmbH
Schiffgraben 41
D-30175 Hannover
Germany



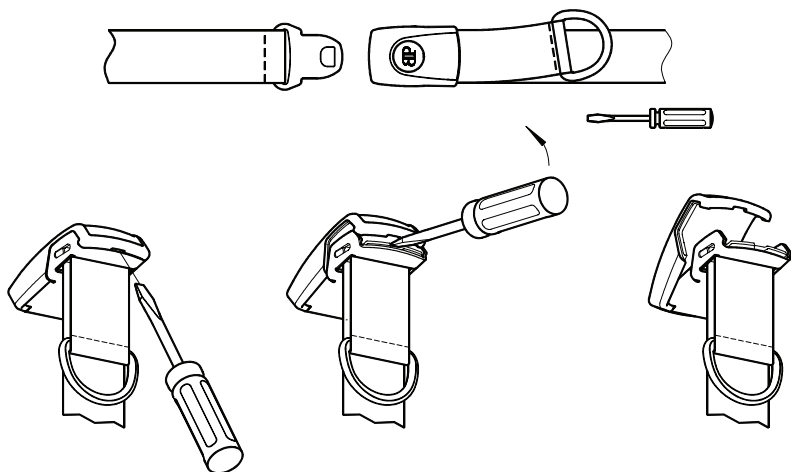

Sejměte kryt.

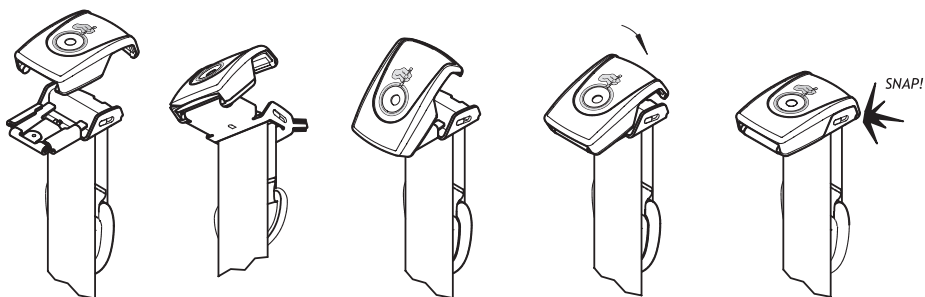

Sestavte nový kryt

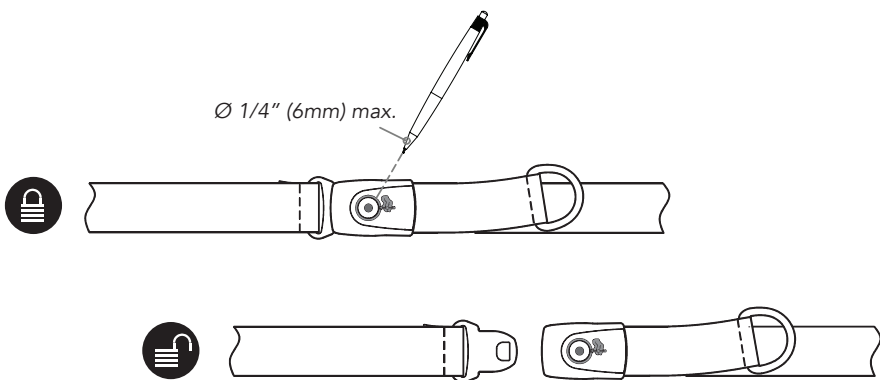

Varnostni Pokrovi za Zaponko z Gumbom Na Pritisk

ART NOS. FS018C, FS019C, FS018D & FS019D

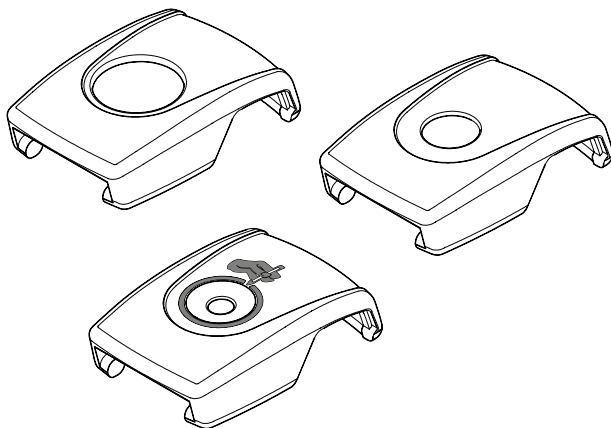

⚠ OPOZORILO! Zaradi nenamernega odpenjanja tega izdelka lahko uporabnik zdrsne na tla ali pade iz invalidskega vozička. Če je zaradi uporabnikovega gibanja ali njegovih kognitivnih sposobnosti mogoče pričakovati nenamerno odpenjanje, mora biti med uporabo pasu vedno prisoten negovalec. Prepričajte se, da vsi negovalci vedo, kako odpeti izdelek. V nasprotnem primeru lahko to podaljša odpenjanje v sili.

Garancija: Ta izdelek ima omejeno doživljenjsko garancijo na napake pri izdelavi in materiale, ki temelji na običajni uporabi s strani prvotnega uporabnika. V primeru garancijskih zahtevkov se obrnite na svojega dobavitelja ali podjetje Bodypoint.

Več informacij v Bodypoint izdelkih in seznam dobaviteljev izven ZDA najdete na spletni strani www.bodypoint.com.

VARNOSTNA POKROVA ZA ZAPONKO FS018C-1 IN FS019C-1

⚠ OPOZORILO! Ta izdelek je namenjen preprečevanju nenamernega odpetja pasu s strani uporabnika. Zaradi neustrezne uporabe tega izdelka lahko uporabnik ostane ujet v invalidskem vozičku v primeru nevarnosti. Med uporabo tega izdelka mora biti vedno prisoten negovalec z orodjem za odpetje. Izogibajte se uporabi tega izdelka v namene omejevanja, razen če je zdravnik pretehtal tveganja in določil, da uporaba v takšen namen poveča varnost uporabnika.

⚠ OPOZORILO! Izognite se uporabi orodij, ki bi se lahko zlomila v zaponki. V rednih presledkih odstranite pokrov zaponke, da preverite, ali se spodaj nabirajo kakršni koli ostanki ali ovire.

 **Bodypoint®**

EC REP

MDSS GmbH
Schiffgraben 41
D-30175 Hannover
Germany

CE

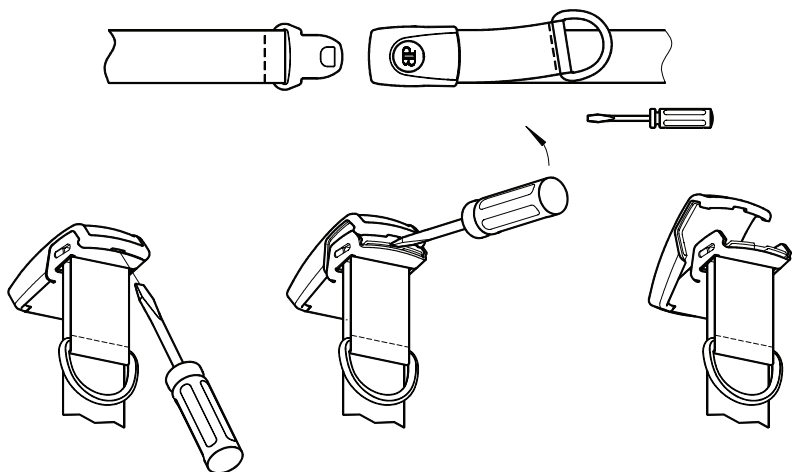

Odstranite pokrov.

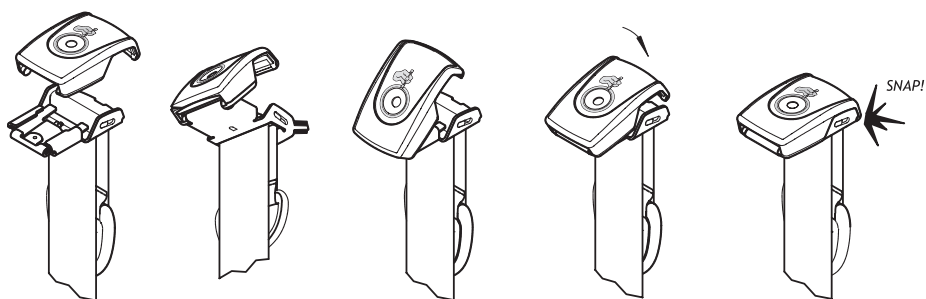

Sestavite novega.

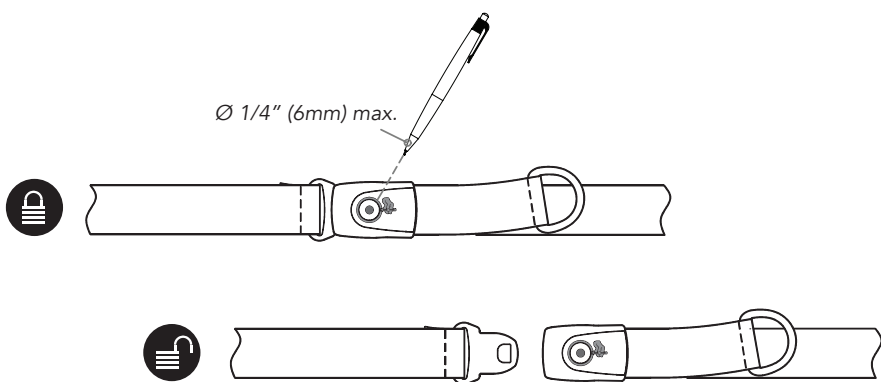

押しボタン式バックルカバー

ART NOS. FS018C, FS019C, FS018D & FS019D

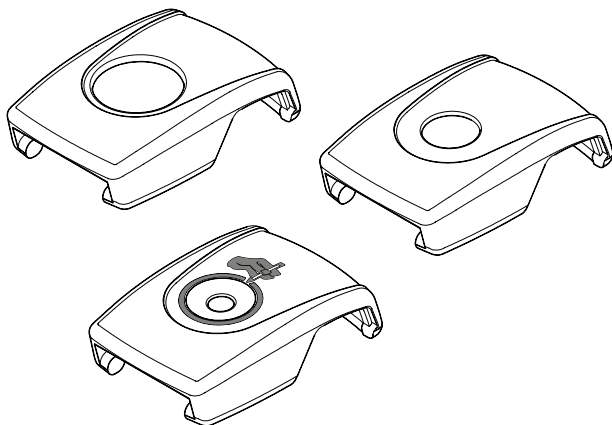

⚠ 警告! 本製品が誤って外れると、使用者が滑り抜けたり、車椅子から落ちたりする可能性があります。使用者の動作または認識能力によって誤って外れる可能性がある場合、使用中は常に介護人が付き添う必要があります。介護人は必ず本製品の外し方を知っておく必要があります。これができないと、緊急時に取り外しが遅れる恐れがあります。

保証: この製品には、オリジナルの消費者による正常な使用から生ずる材料および仕上がりにおける瑕疵に対する生涯限定保証が付いています。保証請求については、サプライヤーまたはBodypointに連絡してください。

Bodypoint製品の詳細情報、および米国外の販売代理店の一覧は、www.bodypoint.comをご覧ください。

FS018C-1およびFS019C-1安全バックルカバー

⚠ 警告! 本製品は使用者による不意のベルト解放の予防を意図しています。本製品の不適正使用により、緊急時に使用者が車椅子に捕らわれる可能性があります。本製品の使用中は常に開放工具を持った介護人が付き添わなければなりません。医師が危険を熟考して使用者の安全を増すと判断しない限り、拘束具として本製品を使用することは避けてください。

警告! バックルの中で折れる場合のある道具の使用は避けてください。定期的にバックルを取外し、破片や障害物がないか確認してください。

 Bodypoint®

 EC REP

MDSS GmbH
Schiffgraben 41
D-30175 Hannover
Germany



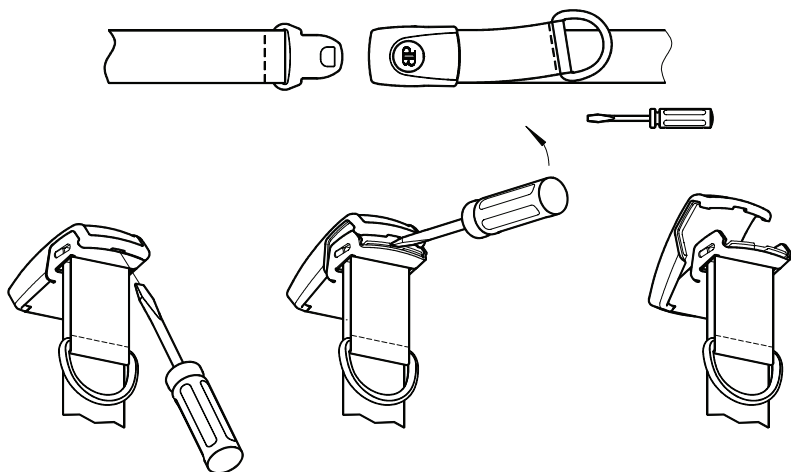

カバーを取り外します。

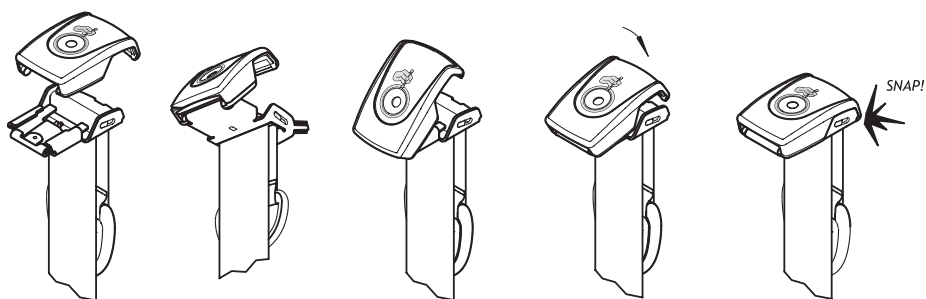

新しいカバーを付けます。

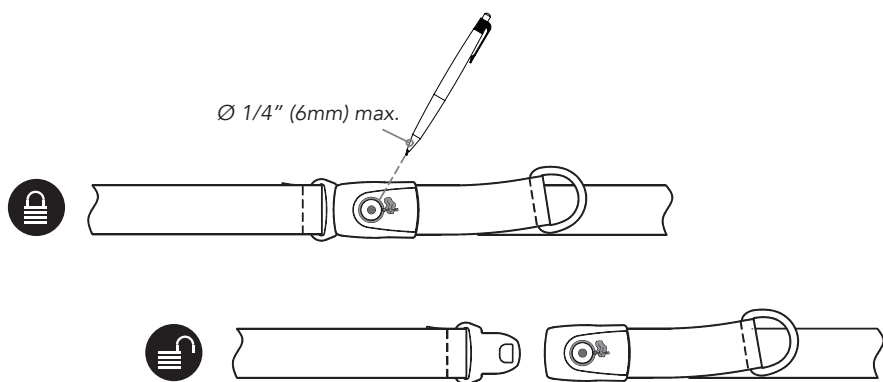

按钮带扣护罩

ART NOS. FS018C, FS019C, FS018D & FS019D

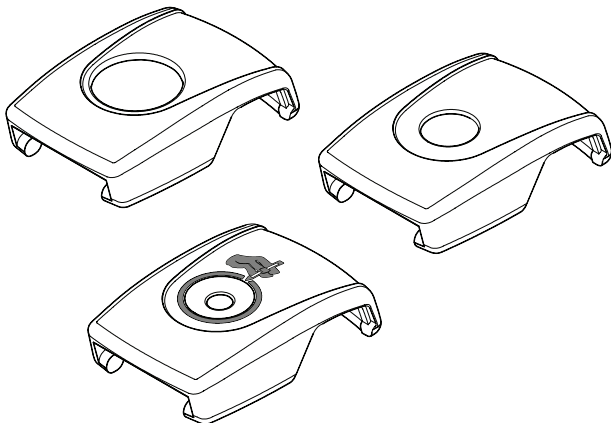

⚠ 警告！本产品发生意外松脱可能导致使用者从轮椅滑落或跌倒。如果使用者的活动或认知能力可能导致意外松脱，则在使用本产品时，必须始终有照护者在场。确保所有照护者都了解如何解开本产品。否则可能导致紧急情况下出现延迟松脱。

担保：本产品针对原始消费者正常使用下出现的工艺和材料缺陷提供有限终身保修。有关保修索赔，请联系您的供应商或 Bodypoint。

有关 Bodypoint 产品的更多信息以及美国境外的分销商列表，请访问 www.bodypoint.com。

FS018C-1 和 FS019C-1 防松外罩

警告！本产品适合预防使用者意外松开腰带。本产品如果使用不当，可能导致使用者在紧急情况下被困在轮椅上。使用本产品时，必须始终有携带释放工具的照护者在场。除非经医生权衡风险并确定本产品能够提高使用者的人身安全，否则应避免使用本产品作为束缚装置。

⚠ 警告！避免使用可能折断内带扣的工具。定期取下带扣护罩，检查是否存在任何碎屑或障碍物。



MDSS GmbH
Schiffsgraben 41
D-30175 Hannover
Germany



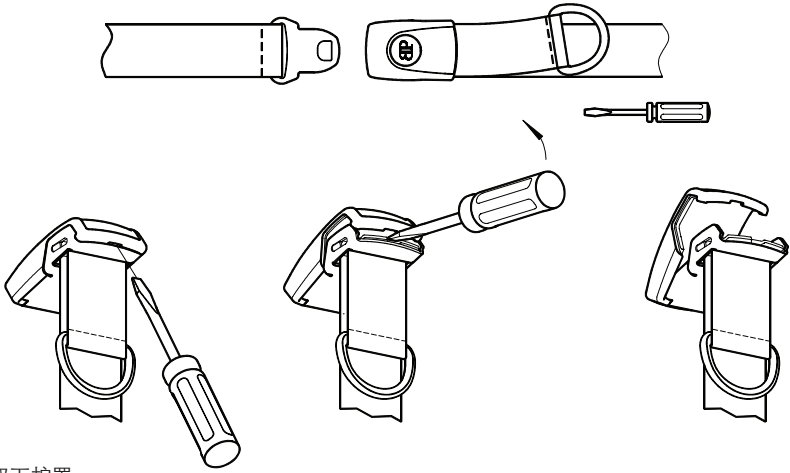

取下护罩。

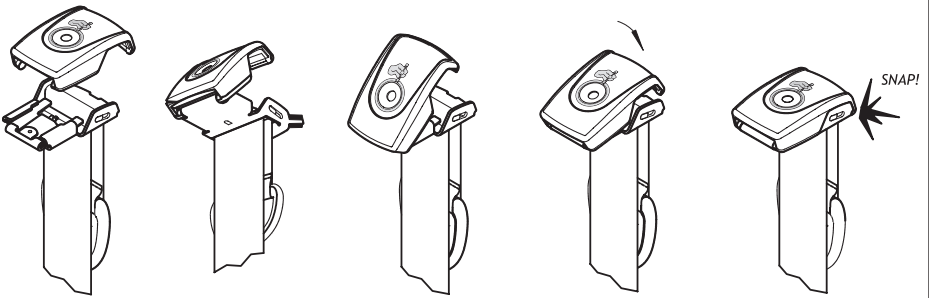

组装新护罩。

